

Indicateur Poids / Prix Ecran TACTILE imprimante thermique

GENERALITES

- Groupe d'étiquetage
- Ecran tactile
- Technologie PC
- Facile d'utilisation
- Gestion de la traçabilité
- Interface intuitive
- Multimédia
- Connexion à différentes tailles de plates-formes
- De 3kg à 60kg



SPECIFICATIONS TECHNIQUES

- Indicateur inox
- Ecran tactile 12"
- Architecture réseau illimité et grande vitesse de communication
- Indicateur basé sur la technologie PC
- Disque dur SSD
- Système d'exploitation Linux ou Windows (option)
- Mémoire RAM DDR III
- Communication Ethernet RJ45 (WIFI en option)
- 4 ports USB (lecteur optique, imprimante listing...)
- 1 port RS232
- Imprimante thermique ticket ou étiquette (nombreuses polices de caractères, alphabet arabe inclus)
- Web server



CERTIFICATION

- Certification selon le standard européen EN-45501 IPFNA n° TC 10974
- Certificat de conformité OIML R76 :2006 MAA (R76/2006-NL1-17.15)

OPTIONS

- Afficheur Arrière 9"
- Système d'exploitation Windows
- WIFI

DIMENSIONS

- Dimensions emballage 44x37x43 cm
- Poids brut 22kg

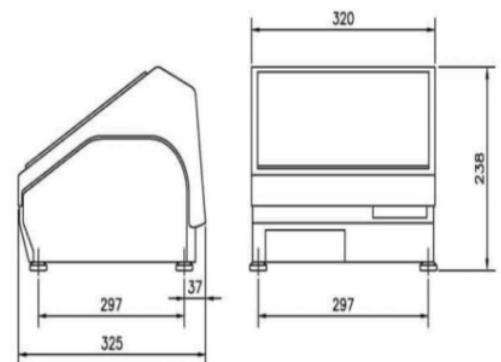

Nous préconisons l'utilisation d'un onduleur Online pour protéger le groupe d'étiquetage des surtensions et des coupures d'alimentations